

工事請負契約について
次のとおり、工事請負契約を締結する。

平成 25 年 9 月 19 日提出

相模原市長 加 山 俊 夫

- 1 工事の名称
市道新戸相武台道路改良工事(第三工区)
- 2 工事の場所
相模原市南区新戸地内
- 3 契約金額
1,378,408,500円
- 4 契約の相手方
横浜市中区桜木町1丁目1番地67
熊谷組・丸豊建設・アコック共同企業体
代表者 株式会社熊谷組横浜営業所
所長 太 田 寛
- 5 履行期限
本契約締結の日から540日以内
- 6 契約締結の方法
条件付一般競争入札(総合評価方式)

提案の理由

議会の議決に付すべき契約及び財産の取得又は処分に関する条例(昭和39年相模原市条例第22号)第2条の規定により提案するものである。

案内図

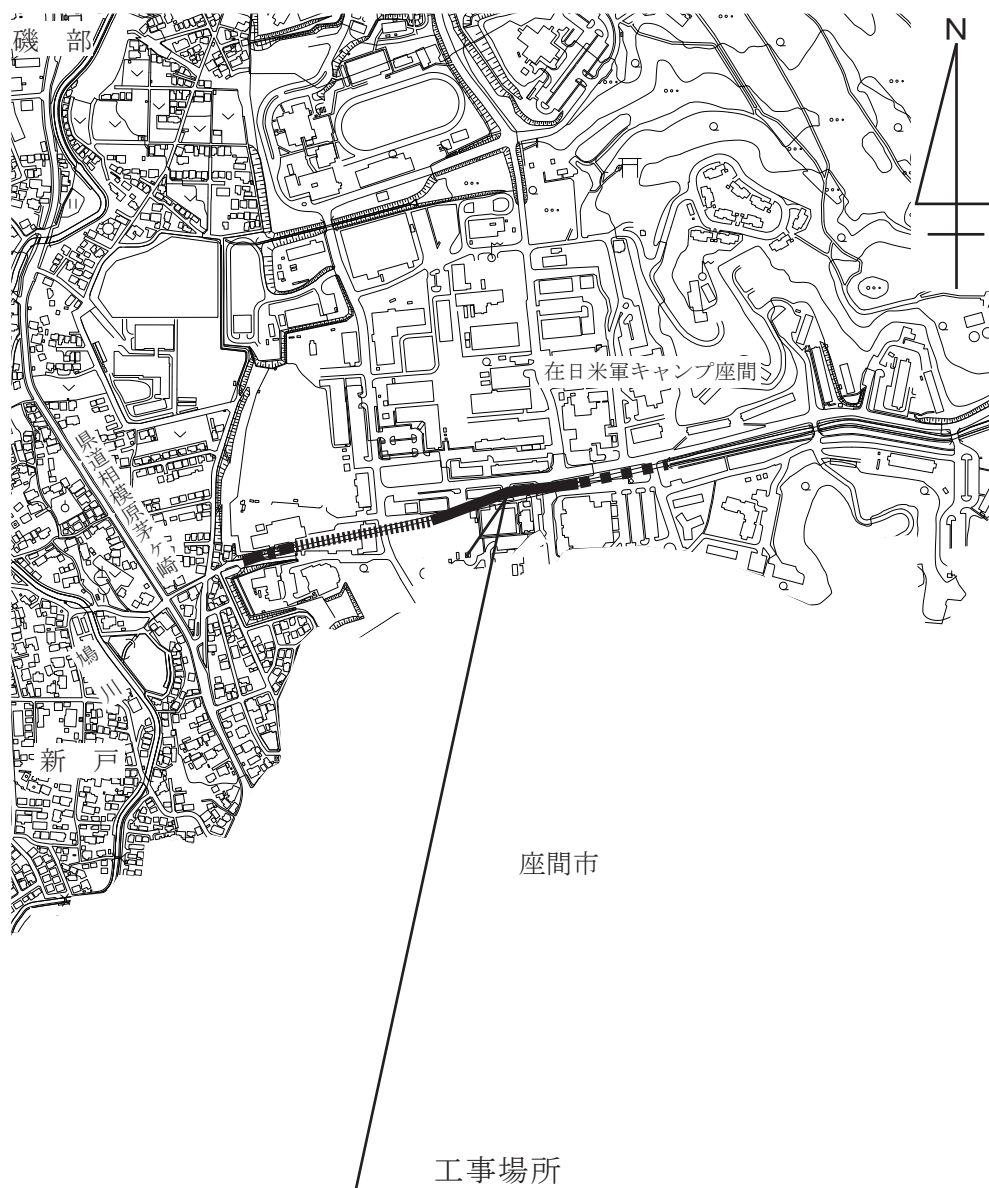

凡例

- 今回工事部分
- 計画部分
- · — · — · 施工済部分
- ||||| 工事部分(第二工区)

平面図

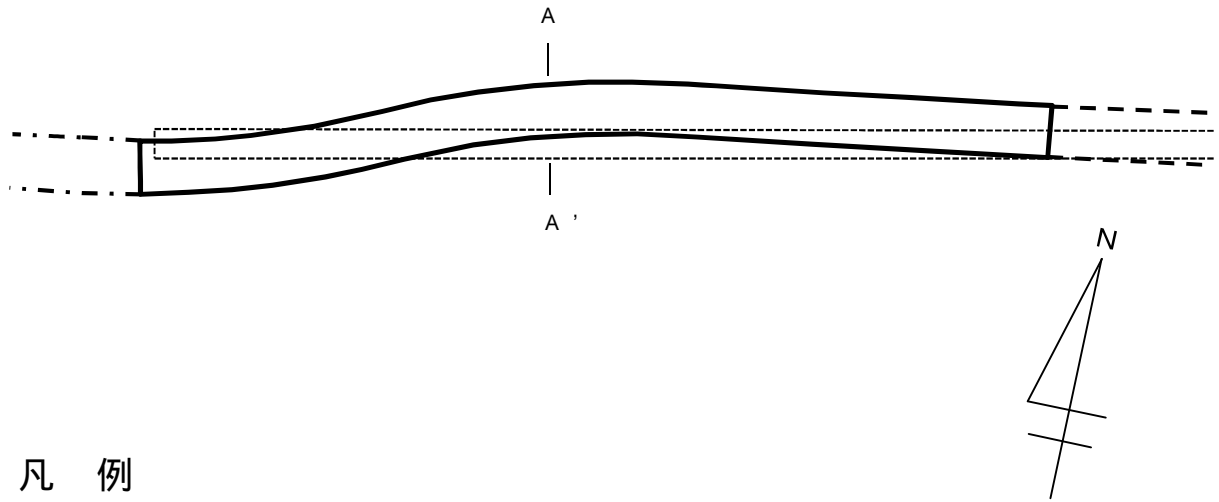

凡例

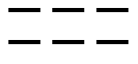
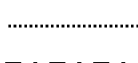
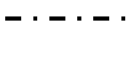
-  今回工事部分
-  計画部分
-  現況市道(トンネル部分)
-  工事部分(第二工区)

工事の概要

構造	ボックスカルバート
延長	195.4 m
幅員	10.0 m

A - A' 断面図 (単位 m)

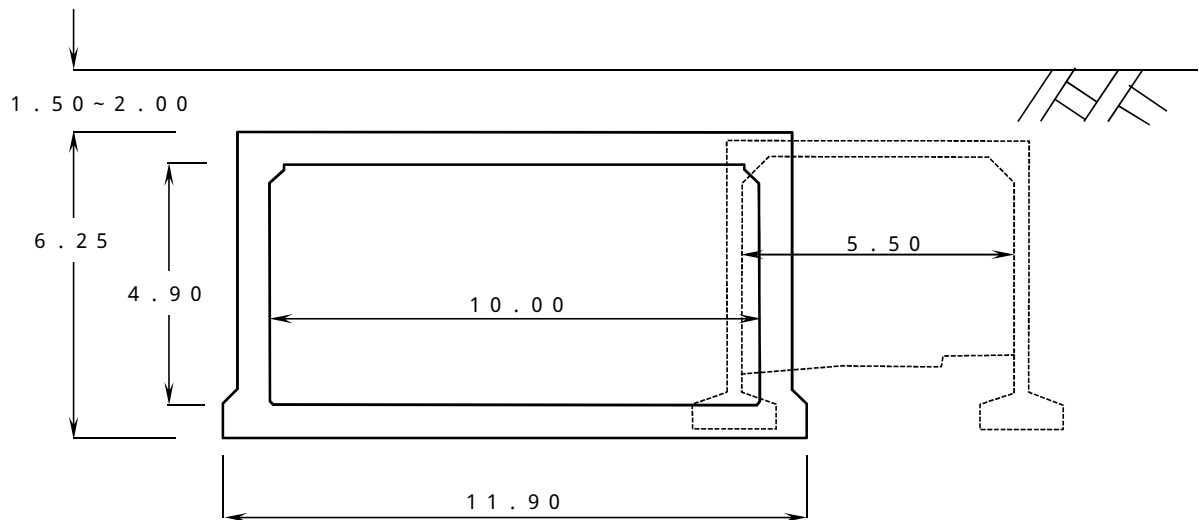

凡例

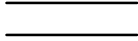
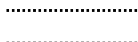
-  今回工事部分
-  現況市道

議案第 99 号関係資料(その 2)

契約の相手方の概要

1 所在地及び名称

横浜市中区桜木町 1 丁目 1 番地 6 7
熊谷組・丸豊建設・アコック共同企業体

2 代表者

株式会社熊谷組横浜営業所 所長 太 田 寛

3 構成員

横浜市中区桜木町 1 丁目 1 番地 6 7
株式会社熊谷組横浜営業所 所長 太 田 寛
相模原市中央区矢部 1 丁目 2 番 8 号
丸豊建設株式会社 代表取締役 広 田 寅 彦
相模原市緑区橋本 6 丁目 2 7 番 7 号
株式会社アコック 代表取締役 大 隈 秀 仁

4 各構成員の概要

構 成 員	株式会社熊谷組	丸豊建設株式会社	株式会社アコック
資 本 金	13,341,162 千円	20,000 千円	50,000 千円
職 員 数	2,234 人	18 人	20 人
年 間 工 事 完 成 高	197,650,957 千円	1,019,156 千円	699,684 千円
建設業法による許可の 番号及び年月日	国土交通大臣 許可(特 - 24) 第 1200 号 平成 24 年 6 月 28 日	国土交通大臣 許可(特 - 22) 第 18630 号 平成 22 年 5 月 24 日	国土交通大臣 許可(特 - 23) 第 14058 号 平成 23 年 4 月 5 日
営 業 年 数	62 年	33 年	32 年
	発注者	首都高速道路公団	神奈川県 相模原市

最近における 主な受注工事	1	工事名	S J 1 1 工区 (4) ~ S J 3 1 工区(外回り)ト ンネル工事	平成22年度街 路整備工事(県 単)その22 地方道路整備工 事(街路)その1 平成23年度街 路整備工事(県 単)その7合併	市道新戸相武台 道路改良工事 (第一工区)
		受注金額	11,221,350 千円 (3,927,473 千円)	474,529 千円	211,832 千円
		施工期	平成13年3月~ 平成16年3月	平成22年10月~ 平成23年5月	平成24年1月~ 平成25年2月
	2	発注者	東京都	相模原市	相模原市
		工事名	金町浄水場高度 浄水施設(三期) 築造に伴う場内 連絡管(2600 mm)新設工事 (シールド工事)	津久井広域道路 インターチェン ジ接続工事(そ の3)	都市計画道路大 山氷川線道路改 良工事
		受注金額	2,731,029 千円 (1,365,515 千円)	817,632 千円 (327,053 千円)	918,137 千円 (229,534 千円)
		施工期	平成20年10月~ 平成24年8月	平成22年12月~ 平成25年3月	平成20年3月~ 平成22年8月

受注金額欄の()内の金額は、JVの出資比率に応じた請負分である。

議案第 99 号関係資料(その 3)

入札参加業者の概要

	所在地及び名称	代表者	資本金	年間工事 完成高
1	横浜市中区桜木町 1 丁目 1 番地 6 7 熊谷組・丸豊建設・アコ ック共同企業体	株式会社熊谷組 横浜営業所 所長 太 田 寛	千円 13,411,162	千円 199,369,797
2	横浜市神奈川区反町 2 丁 目 1 6 番地 8 前田建設工業・入江土木 ・木本建興共同企業体	前田建設工業株 式会社横浜営業 所 営業所長 寺 園 暁	23,518,000	256,822,774
3	横浜市中区本町 4 丁目 4 3 番地 戸田建設・菊地原建設工 業・山本組共同企業体	戸田建設株式会 社横浜支店 執行役員支店長 佐 橋 輝 男	23,041,000	442,129,213
4	横浜市中区真砂町 2 丁目 2 5 番地 不動テトラ・東神興業・ 富士土建共同企業体	株式会社不動テ トラ横浜支店 支店長 佐 野 行 俊	5,043,400	47,491,650
5	横浜市中区吉田町 6 5 番 地 清水建設・大野土建・平 井工業共同企業体	清水建設株式会 社横浜支店 執行役員支店長 池 本 明 正	74,415,000	1,127,686,699
6	横浜市西区花咲町 6 丁目 1 4 5 番地 竹中土木・萩原造園土木 ・日栄建設共同企業体	株式会社竹中土 木横浜支店 支店長 池 谷 晋	7,050,000	69,728,182

議案第 99 号関係資料(その 4)

入札状況

	入札参加業者	入札状況				備考
		技術評価点	入札価格	評価値	順位	
1	熊谷組・丸豊建設・アコック共同企業体	121.3	1,312,770,000	0.0924	1	落札
2	前田建設工業・入江土木・木本建興共同企業体	117.6	1,312,290,000	0.0896	2	
3	戸田建設・菊地原建設工業・山本組共同企業体	118.2	1,320,360,000	0.0895	3	
4	不動テトラ・東神興業・富士土建共同企業体	112.0	1,347,300,000	0.0831	4	
5	清水建設・大野土建・平井工業共同企業体		1,303,000,000			失格
6	竹中土木・萩原造園土木・日栄建設共同企業体		1,301,000,000			失格

開札日時 平成 25 年 7 月 11 日 午前 9 時 00 分

予定価格 1,503,690,000 円(消費税及び地方消費税相当額を除いた額)

調査基準価格 1,347,300,000 円(消費税及び地方消費税相当額を除いた額)

失格基準価格 1,307,153,400 円(消費税及び地方消費税相当額を除いた額)

入札価格に、消費税及び地方消費税相当額を加算した金額が落札価格(契約金額)となる。

入札参加業者から提出された評価項目(企業の技術力、企業の施工能力及び企業の社会性・信頼性)に関する技術資料について、評価基準に基づき加算点を算出し、標準点(100点)と合算した技術評価点を入札価格で除し、100

万を乗じて得た数値が評価値となる。